

Аэратор Айрих для разрыхления формовочной смеси

Универсальное размещение

- над конвейером
- у головки конвейера
- между конвейерами



Преимущества

- Лучшее распределение формовочной смеси в опоке
- Лучшая уплотняемость в формовочной машине и в результате этого лучшее качество литья с меньшими затратами на дополнительную обработку

Особенности

- Эффективный и энергосберегающий принцип действия благодаря специальному разрыхлительному инструменту
- Компактная конструкция легко адаптируется к имеющимся конвейерам
- Оптимальные монтажные размеры
- Незначительный износ
- Незначительные затраты на техническое обслуживание

Конструкция

Аэратор состоит из метателя и уловителя. Он может быть расположен над ленточным конвейером участка готовой смеси или под смесителем. Метатель оснащён износостойкими и легко заменяемыми инструментами. Привод барабана метателя осуществляется при помощи электродвигателя через клиновые ремни. Уловитель имеет износостойкие упругие резиновые стенки.

Монтаж над лентой	Тип	Мощность* (м³/ч)	Двигатель (кВт)	Ширина ленты (мм)	Вес ок. (кг)
	FS1	25	3,0	400	350
	FS2	40	3,0	500	350
	FS3	75	5,5	650	400
	FS5	100	5,5	800	500
	FS7	160	7,5	1000	600
	FS8	350	7,5	1200	700
	FS9	450	15	1400	900

Монтаж у головки конвейера	FV1	25	3,0	400	100
	FV2	40	3,0	500	100
	FV3	75	3,0	650	125
	FV5	100	3,0	800	150
	FV7	160	3,0	1000	175
	FV8	350	3,0	1200	200
	FV9	450	3,0	1400	225

Монтаж между лентами	FZ1	25	3,0	400	100
	FZ2	40	3,0	500	125
	FZ3	75	3,0	650	150
	FZ5	100	3,0	800	200
	FZ7	160	3,0	1000	250
	FZ8	350	3,0	1200	300
	FZ9	450	3,0	1400	350

*в зависимости от скорости ленты и высоты слоя смеси

Примеры размещения

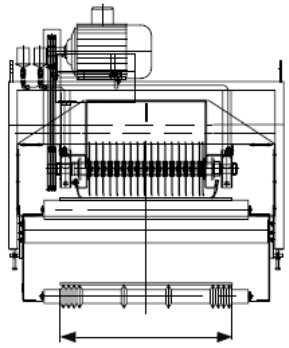

Ширину ленты см. в
таблице

Монтаж над лентой
(= стандартный монтаж)

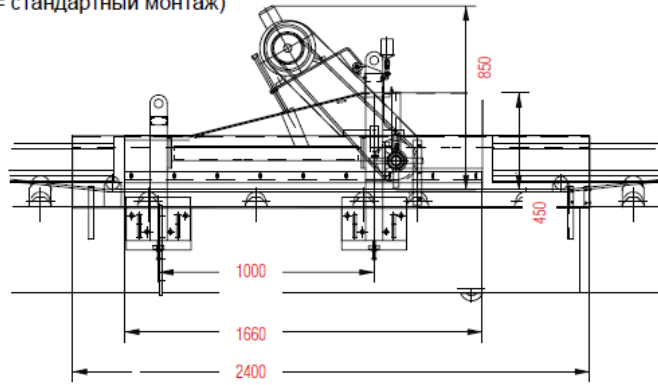

Монтаж между лентами

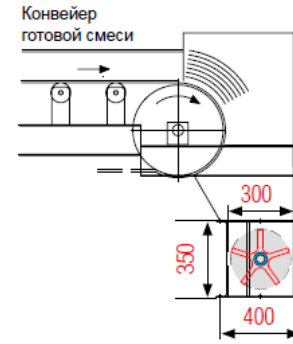

Монтаж у головки конвейера

